

EVOLINE

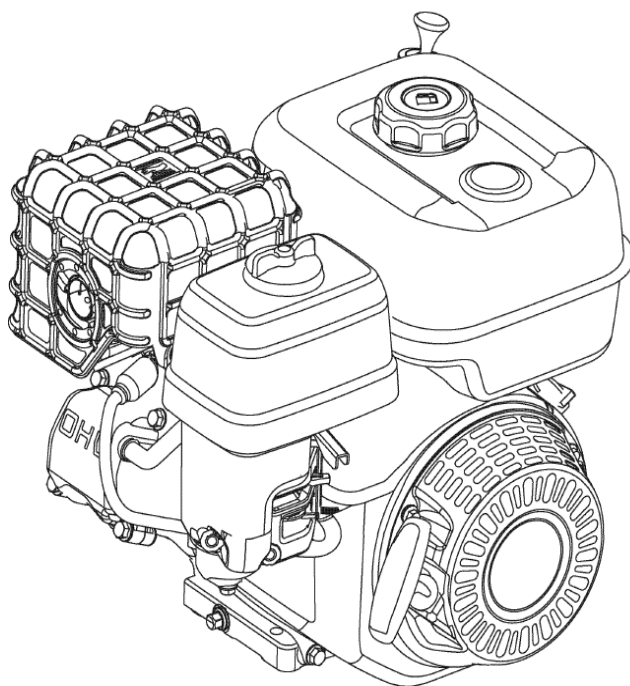

Бензиновый двигатель
серии GB270 V/BE C/CE
Инструкция по эксплуатации

Произведено компанией **ZONGSHEN**



Внимательно прочтите данное руководство перед началом эксплуатации.
Данное руководство содержит важные указания по безопасной эксплуатации.

Содержание

1. Комплектность	3
2. Основные меры предосторожности	3
2.1. Эксплуатация.....	3
2.2. Транспортировка.....	4
2.3. Хранение.....	4
2.4. Защита окружающей среды	4
3. Устройство и принцип действия двигателей.....	4
3.1. Выбор типа масла.....	4
3.2. Проверка уровня масла.....	5
3.3. Заполнение топливного бака.....	5
3.4. Запуск двигателя	6
3.5. Остановка двигателя.....	7
4. Техническое обслуживание двигателей.....	7
4.1. Замена масла.....	7
4.2. Очистка двигателя.....	8
4.3. Обслуживание свечи зажигания	8
4.4. Очистка и замена воздушного фильтра	9
4.5. Слив топлива и очистка топливной камеры	9
4.6. Карбюратор.....	9
4.7. Таблица регламентных работ по техобслуживанию	9
4.8. Возможные неисправности и их устранение	10
5. Хранение	11
5.1. Топливная система	11
5.2. Масло	11
5.3. Смазка зеркала цилиндра	11
6. Гарантийные обязательства производителя.....	12
7. Детализовка.....	14
8. Эксплуатация двигателя при отрицательной температуре	16

Данное руководство

описывает эксплуатацию и техническое обслуживание бензиновых двигателей и является неотъемлемой частью комплекта поставки двигателя. Для обеспечения безотказной работы двигателя просим Вас перед вводом в эксплуатацию внимательно ознакомиться с настоящим Руководством, точно соблюдать правила техники безопасности, инструкции по эксплуатации и техническому обслуживанию.

Уважаемый покупатель!

Благодарим Вас за приобретение бензинового двигателя.

Двигатели - это легкий запуск, низкий расход топлива, высокая надежность и простота управления.

Безотказная работа двигателя гарантируется при соблюдении следующих условий:

- Высота над уровнем моря не более 2000м;
- Запыленность воздуха не более 10мг/м³.

Внимание!

Перед началом эксплуатации **ВНИМАТЕЛЬНО** ознакомьтесь с данным Руководством. Невыполнение требований руководства может привести к поломке двигателя или серьезным травмам.

Двигатель поставляется без масла!

Проверяйте уровень масла перед каждым запуском!

Если Вы будете следовать всем инструкциям и предписаниям, двигатель будет вам надежным и безопасным помощником на долгое время.

1. Комплектность

В комплект поставки входит: двигатель в сборе, ключ свечной, руководство по эксплуатации.

2. Основные меры предосторожности

2.1. Эксплуатация

Избегайте отравляющего действия угарного газа! Выхлопные газы двигателя содержат угарный газ (СО), вредный для организма человека. Угарный газ не имеет цвета и запаха и может вызывать у человека головную боль, тошноту, а при большой концентрации даже смерть. Если вы почувствовали симптомы отравления угарным газом, немедленно покиньте помещение, отдышитесь на свежем воздухе и при необходимости обратитесь за медицинской помощью.

- Всегда осматривайте двигатель на предмет повреждений, утечек топлива и масла, прежде чем запустить его.
- Не запускайте двигатель в плохо вентилируемых помещениях (жилые помещения, гаражи, склады, подвалы, котлованы и пр.). Даже при использовании шланга для отвода выхлопных газов, ядовитые газы могут попадать в окружающее пространство, поэтому необходимо следить за обеспечением достаточной вентиляции.
- Не запускайте двигатель в тех местах, где выхлопные газы могут проникнуть в здания через открытые окна и двери.
- **Избегайте воспламенения топлива!** Пары топлива легковоспламеняемы и могут взрываться. При нарушении правил безопасности пары топлива могут вспыхнуть от случайной искры или другого источника огня.
- Заправку топливом производите в хорошо проветриваемом месте, предварительно выключив двигатель. Не переполняйте топливный бак. После заправки убедитесь, что крышка топливного бака плотно закрыта. Если часть топлива пролилась, тщательно вытрите и дайте парам бензина испариться, прежде чем запустить двигатель.
- Не храните двигатель с заправленным топливным баком.
- Не курите, и не пользуйтесь источниками огня во время заправки и эксплуатации двигателя.
- **Избегайте воспламенения от других источников!** Для снижения риска возгорания, не используйте двигатель вблизи легковоспламеняющихся предметов (любые виды топлива, скошенная трава, промасленная ветошь, деревянные постройки и прочие горючие материалы).
- **Избегайте прикосновения к горячим частям двигателя!**

Глушитель и другие части двигателя сильно нагреваются во время работы и остаются горячими после остановки двигателя еще некоторое время. Во избежание ожогов, не прикасайтесь к горячим частям двигателя.

- **Избегайте случайных запусков!** Для предотвращения случайного запуска при обслуживании двигателя всегда отсоединяйте высоковольтный провод свечи зажигания и отводите в сторону от свечи.
- Не заводите двигатель при вывернутой или плохо затянутой свече зажигания.
- **Обеспечивайте защиту органов слуха!** В случае длительного пребывания в непосредственной близости с работающим двигателем используйте защитные средства (наушники или беруши).
- Не допускайте детей и домашних животных близко к двигателю во время его работы, т.к. они могут обжечься о разогретые части двигателя или получить травму.

2.2 Транспортировка

Перед транспортировкой дайте двигателю остыть. Не перевозите двигатель с топливом в топливном баке. Пары бензина или пролитый бензин могут воспламениться.

ВНИМАНИЕ! Перевозку двигателя осуществляйте только в вертикальном положении, в противном случае моторное масло может залить камеру сгорания, воздушный фильтр, карбюратор и привести к дорогостоящему ремонту.

2.3. Хранение

Для предотвращения коррозии на деталях и узлах двигателя, храните его в сухом проветриваемом помещении, в вертикальном положении (как во время работы). Не храните двигатель с заправленным топливным баком.

2.4. Защита окружающей среды

Эксплуатируйте двигатель таким образом, чтобы не загрязнять окружающую среду и природные ресурсы нашей планеты. Не допускайте утечек масла и топлива в землю или канализационные стоки.

3. Устройство и принцип действия двигателей

Перед первым запуском двигателя внимательно изучите все инструкции и рекомендации по техническому обслуживанию, указанные в данном Руководстве.

3.1. Выбор типа масла

Внимательно относитесь к выбору масла! Масло - это ключевой фактор, обеспечивающий долгосрочную работу двигателя. Более половины случаев ремонта связаны с использованием некачественных или неподходящих видов масел, а также работой двигателя с недостаточным уровнем масла.

Используйте высококачественное масло для четырехтактных двигателей по классификации A.P.I. SF, SG, SH, SJ или выше. Выберите степень вязкости масла соответствующую температуре окружающей среды в соответствии с таблицей (рис.2).

* Использование масла SAE 30 при температуре ниже 5°C приведет к затрудненному запуску двигателя.

** Использование масла SAE 10W-30 при температуре свыше 25°C приведет к повышенному потреблению масла. Необходимо чаще проверять уровень или подобрать другой тип масла.



Рис.2

Всегда покупайте масло у официальных дилеров известных мировых производителей, чтобы избежать приобретения некачественной подделки!

3.2. Проверка уровня масла

- Каждый раз перед запуском и через каждые пять часов работы проверяйте уровень масла.

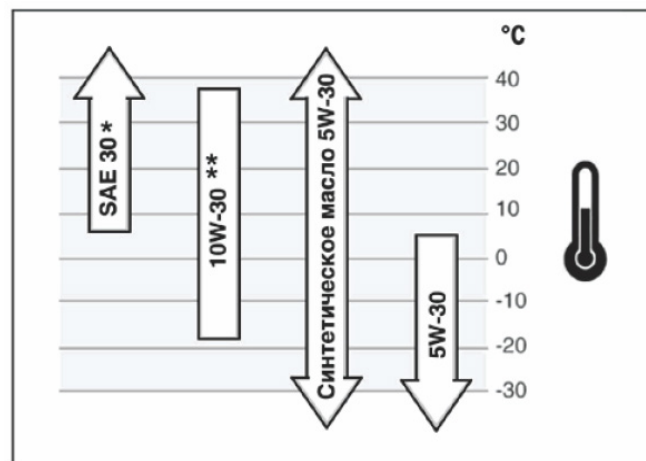
Поддерживайте уровень масла между отметками MIN и MAX на масляном щупе (рис.3).

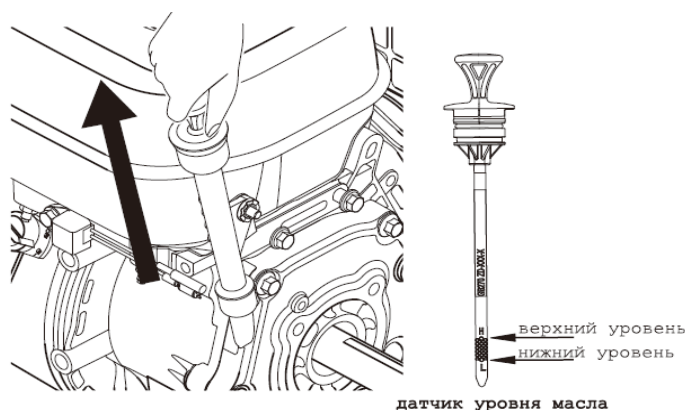

удалить измерительный щуп

ВНИМАНИЕ!

Двигатель поставляется без масла!

Заполнение масляного картера производите в следующем порядке:

- установите двигатель на ровной, горизонтальной поверхности; отверните и извлеките масляный щуп, протрите его чистой ветошью;
- залейте необходимое количество масла в картер двигателя;
- вставьте масляный щуп обратно в отверстие маслосливной горловины не закручивая;
- извлеките масляный щуп, проверьте уровень масла, при низком уровне - долейте масло до нужного уровня по меткам на щупе (рис.3). При высоком уровне - слейте лишнее масло, отвернув маслосливную пробку картера двигателя;
- установите, и плотно затяните масляный щуп и маслосливную пробку.

Рис.3

3.3. Заполнение топливного бака

В качестве топлива используйте только свежий, чистый, неэтилированный бензин марок АИ-92 или АИ-95.

НИКОГДА не используйте этилированный бензин и смесь бензина с маслом. Не используйте топливо, которое хранилось более трех месяцев.

- перед заправкой топливом и снятием крышки с топливного бака очистите область бака вокруг заливной горловины.
- залейте топливо примерно на 2-3 сантиметра ниже края горловины для его возможного расширения при нагреве.
- для стабильной работы двигателя рекомендуется поддерживать уровень топлива не менее 1/3 от емкости топливного бака.

3.4. Запуск двигателя

ВНИМАНИЕ! К работе с двигателем допускаются лица, изучившие настоящее Руководство.

Запуск двигателя производится в следующем порядке:

- Откройте топливный кран (см. приложение, рис.5);
- Произведите внешний осмотр двигателя. При наличии, каких-либо повреждений или подтеков топлива и масла не приступайте к работе до устранения неисправностей. Проверьте уровень масла в картере двигателя. При необходимости долейте масло согласно рекомендациям, приведенным в пункте 3.2. «Проверка уровня масла» настоящего Руководства.
- Проверьте уровень топлива. При необходимости долейте чистое, свежее топливо согласно рекомендациям, приведенным в пункте 3.3 «Заполнение топливного бака» настоящего Руководства.

ВНИМАНИЕ! В данных моделях двигателей отсутствует рычаг управления воздушной заслонкой, она закрывается автоматически при перемещении рычага управления дроссельной заслонкой (рычага газа) в положение «МАКС» (полный газ).

- При запуске холодного двигателя.

Переведите рычаг управления дроссельной заслонкой (рычаг газа) в положение «МАКС» (полный газ), при этом воздушная заслонка закроется автоматически.

- При запуске горячего двигателя.

Переведите рычаг управления дроссельной заслонкой (рычаг газа) примерно на 1/2 в сторону положения «МАКС» (полный газ), при этом воздушная заслонка останется открытой.

- Возьмитесь за рукоятку стартера. Медленно потяните шнур пока не почувствуете сопротивление, затем резким, энергичным движением потяните рукоятку. Медленно (с натягом шнура) верните рукоятку стартера в первоначальное положение. Если двигатель не запустился, повторите попытку. Процесс запуска не должен продолжаться непрерывно более 15-30 секунд. Между отдельными попытками делайте перерыв в течение 1-2 минут.

ВНИМАНИЕ! Никогда не производите процедуру запуска при работающем двигателе. Это приведет к поломке.

- По мере прогрева двигателя (через 1-2 минуты) переведите рычаг управления дроссельной заслонкой (рычаг газа) в необходимое для работы положение, при этом воздушная заслонка автоматически откроется.

ВНИМАНИЕ! Не позволяйте двигателю долгое время работать при закрытой воздушной заслонке. Признаками того, что заслонка закрыта, являются: повышенная задымленность выхлопных газов и неустойчивая работа двигателя.

ВНИМАНИЕ! Первые 20 часов работы двигателя являются периодом обкатки. В это время не следует нагружать двигатель свыше 70% от его номинальной производительности.

3.5. Остановка двигателя

- Выключение двигателя происходит автоматически, после того, как Вы переместите рычаг управления дроссельной заслонкой в положение «МИН» (минимальный газ).
- Закройте топливный кран.

4. Техническое обслуживание двигателей

Содержите Ваш двигатель в чистоте. Для протирки внешних поверхностей используйте ветошь. Не используйте воду для мытья и чистки двигателя. Всегда следите за тем, чтобы ребра охлаждения цилиндра и воздушные каналы двигателя не были забиты грязью, мусором и пр.

4.1. Замена масла

- Проверяйте уровень масла каждый раз перед запуском двигателя и через каждые пять часов его эксплуатации.
- Произведите замену масла через первые пять часов работы и через каждые 50 часов. Если двигатель работает в условиях повышенной запыленности, при повышенных температурах окружающего воздуха, при повышенных нагрузках, то масло необходимо менять чаще.
- Прогрейте двигатель. Найдите месторасположение маслосливной пробки, очистите поверхность вокруг нее.
- Установите двигатель (или агрегат, на котором он установлен) таким образом, чтобы маслосливное отверстие располагалось как можно ниже.

Установите емкость для утилизации отработанного масла под сливной пробкой.

- Отверните маслосливную пробку и налейте масло (см. приложение, рис.5).

ВНИМАНИЕ! Будьте осторожны, масло может быть горячим.

- Установите маслосливную пробку на место, и надежно затяните.
- Залейте свежее масло, подобранное согласно рекомендациями, приведенным в пунктах 3.1. и 3.2. настоящего Руководства.

ВНИМАНИЕ! Не выливайте отработанное масло в канализацию или на землю. Отработанное масло должно сливаться в специальные емкости и сдаваться в пункты сбора и переработки отработанных масел. Берегите окружающую нас природу!

4.2. Очистка двигателя

Периодически необходимо удалять, желательнее сжатым воздухом, грязь, мусор и маслянистые отложения со следующих частей двигателя:

- ребер воздушного охлаждения цилиндра;
- воздухозаборной решетки крышки стартера;
- рычагов и тяг системы регулирования оборотов.

Это позволит обеспечить оптимальное охлаждение двигателя и его работу на требуемых оборотах, а также снижение риска воспламенения. Для очистки можно также использовать эфирные аэрозоли, обычно применяемые для очистки карбюраторов автомобилей, подающие жидкость под давлением из обычного баллончика, которая обладает очищающим эффектом и сбивает грязь за счет выходного давления.

4.3. Обслуживание свечи зажигания

Каждые 100 часов работы двигателя, но не реже одного раза в год, проводите проверку состояния свечи зажигания в следующем порядке:

- Дайте двигателю полностью остыть!
- Очистите поверхность около свечи зажигания.
- Выверните специальным свечным ключом (входит в комплект поставки) и осмотрите свечу. Юбка свечи (между керамической и металлической частью) должна иметь желтовато-коричневый цвет.
- Замените свечу, если она имеет сколы керамического изолятора, электроды имеют неровности или прогорели.

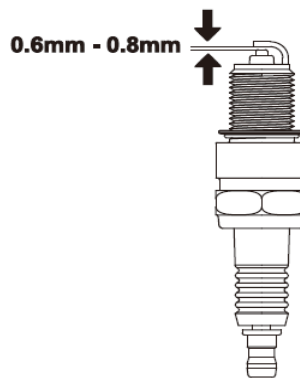

проверь зазор свечи

Рис.4

- Очистите электроды мелкой наждачной бумагой или металлической щеткой до металла.
- Проверьте величину зазора между заземляющим и центральным электродами, используя специальный щуп, при необходимости установите зазор 0.6-0.8мм (рис.4).

ВНИМАНИЕ! Не затягивайте свечу слишком сильно. Рекомендуются, завернуть свечу от руки до касания с головкой цилиндра и после этого затянуть при помощи ключа: новая свеча - на 1/2 оборота; использованная ранее свеча - на 1/4 оборота.

Неправильно затянутая свеча может сильно перегреться и стать причиной поломки двигателя!

4.4. Очистка и замена воздушного фильтра

Загрязненный фильтр становится причиной загрязнения карбюратора и нарушения нормальной работы двигателя. Замените фильтрующий элемент, если он чрезмерно загрязнен или поврежден.

ВНИМАНИЕ! Запрещается запуск двигателя без установленного воздушного фильтра.

Очистку фильтра производите в следующей последовательности:

- Снимите крышку воздушного фильтра, отвернув два пластиковых барашковых винта.
- Извлеките воздушный фильтр.
- Промойте фильтр в растворе бытового моющего средства или керосине.
- После этого просушите фильтр, окуните его в чистое моторное масло, до полного впитывания. Отожмите излишки масла. Установите обратно фильтрующий элемент, установите крышку фильтра. Убедитесь, что она плотно прилегла к корпусу, заверните два пластиковых барашковых винта.

4.5. Слив топлива и очистка топливной камеры

Слив топлива и очистка топливной камеры осуществляется в следующей последовательности (см. приложение, рис.6):

- установите емкость для слива топлива под карбюратором;
- отверните сливной болт с шайбой;
- слейте топливо;
- отверните болт топливной камеры;
- снимите топливную камеру с прокладкой;
- промойте топливную камеру;
- установите топливную камеру с прокладкой и сливной болт на место.

4.6. Карбюратор

ВНИМАНИЕ! Никогда не выполняйте регулировки на карбюраторе. Карбюратор предварительно отрегулирован на заводе-изготовителе, для эффективной работы для большинства условий эксплуатации. Если потребуется регулировка, пожалуйста, обращайтесь в сервисные центры, указанные в данном Руководстве.

4.7. Таблица регламентных работ по техобслуживанию

Соблюдайте часовые или календарные интервалы обслуживания в зависимости от того, какие из них истекут раньше. В случае работы в неблагоприятных условиях необходимо производить обслуживание чаще.

После первых 5 часов работы
• Замените масло
Перед каждым использованием или каждые 5 часов
• Проверка уровня масла в двигателе
• Очистка зоны вокруг глушителя и органов управления
Каждые 25 часов работы
• Чистка воздушного фильтра*
Каждые 50 часов работы или один раз в сезон
• Замена масла**
• Очистка системы охлаждения
Один раз в сезон
• Замена воздушного фильтра
• Замена свечи зажигания

* В условиях повышенной запыленности очистку следует проводить более часто, каждые 10 часов работы.

** В условиях повышенной запыленности, при повышенных нагрузках, при повышенной температуре окружающего воздуха, заменять через каждые 30 часов работы двигателя.

4.8. Возможные неисправности и их устранение

Неисправность	Причина	Устранение
Двигатель не запускается	Нет топлива в топливном баке	Проверить уровень топлива, заполнить бак свежим бензином при необходимости
	Двигатель находится в наклонном положении	Установить двигатель в горизонтальное положение
	Попадание масла в камеру сгорания (вследствие сильного наклона или падения двигателя)	Вывернуть свечу зажигания и повернуть коленчатый вал двигателя, потянув 3-4 раза шнур стартера. Очистить карбюратор и воздушный фильтр
	Нет искры на электродах свечи	Вывернуть свечу зажигания, проверить ее состояние, заменить при необходимости
	Не поступает топливо в карбюратор: засорен топливный фильтр	Прочистить фильтр
Нестабильная работа двигателя	Загрязнен воздушный фильтр	Очистить или установить новый фильтрующий элемент
	Низкая частота вращения двигателя	Установить номинальную частоту вращения двигателя
Двигатель перегревается	Слишком высокая температура окружающей среды	Двигатель рассчитан на эксплуатацию при температуре окружающей среды не более +40°C

5. Хранение

Если двигатель не используется более 30 дней, выполните следующие мероприятия.

5.1. Топливная система

При длительном хранении топлива в топливном баке происходит медленное образование смолянистых отложений, засоряющих карбюратор и топливную систему. Для предотвращения таких проблем перед хранением необходимо осуществить, слив топлива из топливного бака и карбюратора, как описано в пункте 4.5. «Слив топлива и очистка топливной камеры карбюратора» настоящего руководства.

5.2. Масло

Замените масло, если оно не менялось последние три месяца, как описано в пункте 4.1. «Замена масла» настоящего руководства.

5.3. Смазка зеркала цилиндра

Как перед, так и после хранения необходимо производить смазку зеркала цилиндра. При длительном хранении масло из цилиндра стекает в картер двигателя. Первые 10-15 секунд двигатель работает практически без смазки. Это постепенно может привести к критическому износу двигателя. Во избежание этого необходимо выполнить следующие действия:

- Отсоедините высоковольтный провод свечи зажигания.
- Выверните свечу зажигания.
- Аккуратно залейте 30 грамм чистого масла в отверстие свечи зажигания с помощью шприца и гибкой трубочки.
- Приоткройте чистой ветошью отверстие свечи зажигания для предотвращения разбрызгивания топлива из свечного отверстия.
- Возьмитесь за ручку стартера и плавно потяните на полный взмах руки 2 раза. Это обеспечит равномерное распределение масла по зеркалу цилиндра двигателя и защитит его от коррозии во время хранения и легкий запуск двигателя после перерыва в эксплуатации.
- Установите свечу зажигания на место.
- Присоедините высоковольтный провод свечи зажигания.

6. Гарантийные обязательства производителя

Условия предоставления гарантии

Компания ООО АСТАРИ предоставляет гарантийные обязательства на поставляемое оборудование, в течение установленного отрезка времени, указанного в гарантии (гарантийном талоне) преждевременно вышедшего из строя по вине предприятия изготовителя, при условии соблюдения требований по монтажу, эксплуатации и техническому обслуживанию, изложенных в инструкции по эксплуатации.

Гарантия действительна только при наличии у Владельца правильно и четко заполненного, гарантийного талона, имеющего печать продавца, подпись с расшифровкой Ф.И.О., дата продажи, модель, серийный номер.

ВНИМАНИЕ!!! Перед тем, как приступить к эксплуатации оборудования (техники), необходимо произвести подготовительные работы (в том числе первый пуск) согласно инструкции по эксплуатации, в противном случае гарантийные обязательства не будут иметь силы. Гарантийные обязательства действительны только на территории Российской Федерации.

1. Претензии по качеству оборудования (техники) принимаются в пределах срока, указанного в гарантийном талоне.

2. Оборудование (техника) для ремонта принимается только в чистом виде (серийные номера агрегата, двигателя и, при наличии, генераторной части должны быть читаемы), в противном случае, мойка изделия выполняется за отдельную плату.

3. Для проведения гарантийного ремонта комплектация сдаваемого в сервисный центр оборудования (техники) должна соответствовать заводской.

4. Предметом гарантии не является неполная комплектация изделия.

5. Претензии по качеству оборудования от третьих лиц не принимаются.

6. Гарантийные обязательства не распространяются на неисправности оборудования (техники), возникшие в результате:

- любая неисправность, возникшая в результате пренебрежения периодическим техобслуживанием, предусмотренным для силовой техники и двигателей внутреннего сгорания компанией ООО «АСТАРИ» и изложенным в инструкции по эксплуатации. Расходы, связанные с ремонтом неисправностей, явившихся результатом уклонения от регулярных техосмотров, не покрываются гарантией.

- любая неисправность, вызванная самовольной разборкой узлов и агрегатов или попыткой ремонта изделия в неуполномоченном сервисном центре.

- любая неисправность, вызванная использованием продукции в местах, в которых использование продукции данного типа не предусмотрено.

- в случаях, когда продукция сдавалась в аренду.

- любая неисправность, которая явилась результатом использования методов, не предусмотренных инструкцией по эксплуатации продукции, либо результатом превышения ограничений или спецификаций, установленных для данного вида продукции (максимальная нагрузка, скорость вращения коленчатого вала и т.п.).

- любая неисправность, вызванная использованием частей или вспомогательного оборудования, не одобренных ООО «АСТАРИ», не аутентичных запчастей или не рекомендованных смазочных материалов.

- любая неисправность в результате непредусмотренных заводом-изготовителем модификаций (в том числе, но не ограничиваясь: регулировка и настройка систем двигателя, модификация эксплуатационных возможностей, увеличение размеров и конфигураций трубопроводов

выхлопных, топливных и других систем и иные изменения конструкции).

- любые неисправности, вызванные течением времени (естественное обесцвечивание окрашенных поверхностей, пластиков, никелированных поверхностей, отслоение металла и прочие виды изнашивания).

7. Гарантия не распространяется на ремонтные работы по устранению шумов, вибраций, протечек масла и другие виды работ, которые не влияют на качество продукции и ее функционирование.

8. Любая неисправность в результате несоответствующих условий хранения или транспортировки.

9. Не распространяется гарантия на расходные материалы и части, пришедшие в негодность в результате естественного процесса эксплуатации, к которым относятся: свечи зажигания, топливные, воздушные и масляные фильтры, электрические предохранители, щетки электромотора, трубки, шланги и прочие резиновые части, масла, смазки, электролитические растворы для аккумуляторных батарей, охлаждающие жидкости для систем охлаждения, а также иные элементы, определенные ООО «АСТАРИ».

10. Расходы, связанные с периодическим техническим осмотром, очисткой, регулировкой не покрываются гарантией.

11. Любые ремонтные работы и/или регулировки, произведенные не официальными дистрибьюторами ООО «АСТАРИ» или уполномоченными сервисными центрами, либо неисправности, вызванные этими ремонтными работами и/или регулировкой, не покрываются гарантией.

12. Любые расходы по исправлению неправильных действий или недоброкачественных работ, произведенных ранее, не покрываются гарантией.

13. Не покрываются гарантией расходы, не имеющие прямого отношения к гарантийным претензиям, включая: транспортировку, связь, жилье, питание и т.п., связанные с поломкой

- Любые расходы, связанные с получением травм или порчей имущества (за исключением самой продукции).

- Компенсация за потерю времени, коммерческие убытки или аренды другого оборудования на период ремонтных работ.

14. Гарантийный талон дает пользователю оборудования (техники) право на бесплатный гарантийный ремонт (устранение недостатков, возникших по вине производителя) в течение срока, указанного в талоне, который будет произведен силами Авторизованного сервисного центра. Со списком Авторизованных Сервисных Центров можно ознакомиться на официальном сайте компании АСТАРИ - www.evolute-rus.ru.

15. Акт рекламации на оборудование (технику), приобретенное частным лицом или юридическим лицом для конечного использования, заполняется в Авторизованном Сервисном Центре.

16. Гарантийный срок на запасные части, комплектующие и принадлежности, в случае их замены при проведении гарантийного ремонта, завершается при прекращении гарантийного срока на основное оборудование. Гарантийный срок на запасные части, приобретенные после окончания гарантийного периода на оборудование, при установке в Авторизованном Сервисном Центре составляет 3 месяца.

17. Гарантийный срок на стартерные АКБ, поставляемые в комплекте оборудования составляет 6 месяцев со дня продажи конечному пользователю.

18. Срок службы оборудования составляет 5 лет при условии соблюдения правил Инструкции по эксплуатации изделия и своевременного выполнения требований по техническому обслуживанию.

Двигатель - изделие бытового назначения. Предприятие-изготовитель не дает гарантии на двигатель при использовании его в профессиональных целях на предприятиях и производстве.

7. Детализировка

Категория	Описание	GB270B	GB270BE	
Основные параметры	Расположение воздушного клапана	Верхний клапан		
	Количество цилиндров	1		
	Диаметр цилиндра (мм)	75		
	Ход поршня (мм)	61.5		
	Объем двигателя (см ³)	272		
	Коэффициент сжатия	8.6:1		
	Номинальная мощность (kW/min ⁻¹)	5.8/3600		
	Направление вращения	Против часовой стрелки		
	Угол запуска зажигания	24° ± 2°		
	Зазор клапанов	Зазор впускного клапана (мм)	0.10 - 0.15	
		Зазор выпускного клапана (мм)	0.10 - 0.20	
	Искровой зазор (мм)	0.6 - 0.8		
Топливо и масло	Марка смазочного масла	SAE 10W/30		
	Поставщик топлива	Подача масла карбюратора		
	Емкость масла (л)	0.8		
Размеры и масса	Размеры (мм) (Длина x Ширина x Высота)	379x345x368	388x345x368	
	Масса нетто (кг) (за исключением масла, воды и каркаса)	18	21.5	

Категория	Описание	GB270C	GB270CE	
Основные параметры	Расположение воздушного клапана	Верхний клапан		
	Количество цилиндров	1		
	Диаметр цилиндра (мм)	77		
	Ход поршня (мм)	58		
	Объем двигателя (см ³)	270		
	Коэффициент сжатия	8.4:1		
	Номинальная мощность (kW/min ⁻¹)	6.2/3600		
	Направление вращения	Против часовой стрелки		
	Угол запуска зажигания	27° ± 2°		
	Зазор клапанов	Зазор впускного клапана (мм)	0.10 - 0.15	
		Зазор выпускного клапана (мм)	0.15 - 0.20	
	Искровой зазор (мм)	0.6 - 0.8		
Топливо и масло	Марка смазочного масла	SAE 10W/30		
	Поставщик топлива	Подача масла карбюратора		
	Емкость масла (л)	1.1		
Размеры и масса	Размеры (мм) (Длина x Ширина x Высота)	440x355x450	525x355x450	
	Масса нетто (кг) (за исключением масла, воды и каркаса)	25.3	28.3	

Внимание: Бензиновый двигатель с различными характеристиками и конфигурациями могут иметь разные параметры и могут быть изменены в любое время без предупреждения.

8. Эксплуатация двигателя при отрицательной температуре

Во время эксплуатации двигателя при температурах окружающей среды ниже 0° С, в момент его остановки, может возникать обледенение карбюратора и/или системы вентиляции картерных газов. Чтобы уменьшить вероятность возникновения наледи на двигателе и его узлах, рекомендуется выполнять следующие действия:

- Использовать моторное масло с классом вязкости SAE 5W-30;
- Производить дозаправки чаще, стараться держать топливный бак полным;
- После остановки двигателя переместить и хранить его в сухом месте и при положительной температуре.

Примечание:

Если во время хранения, обледенение двигателя или его узлов произошло, запуск двигателя не рекомендуется до момента удаления наледи из трубки отвода картерных газов и очистки жиклеров карбюратора. Если этим пренебречь, то двигатель может получить повреждения (выдавливание сальников коленчатого вала, сапуна и т.п.), которые не входят в перечень повреждений, покрываемых гарантийными обязательствами.

Запрещается отогревать двигатель и его узлы открытым пламенем и горячим воздухом с температурой более 100° С. Рекомендуется поместить двигатель в теплое сухое помещение до полного исчезновения наледи и водяных следов.

ZONGSHEN

Производитель: CHONGQING ZONGSHEN GENERAL POWER
MACHINE CO., LTD.

Адрес: Chaoyouchang, Ba'nian District, Chongqing 400054, China

Телефон: 0086-23-66372525; Горячая линия: 0086-4001380026

<http://www.zongshenpower.com>

EVOLINE